

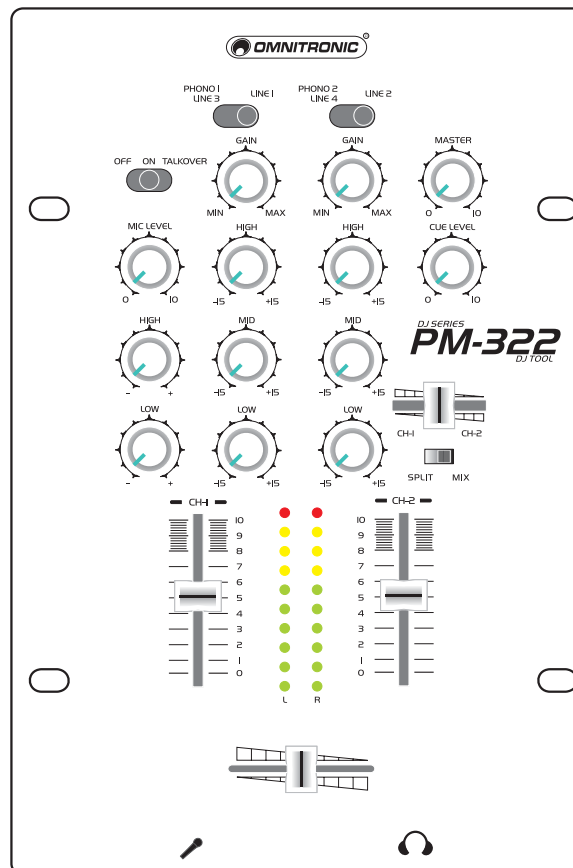

BEDIENUNGSANLEITUNG
USER'S MANUAL
MODE D'EMPLOI
MANUAL DEL USUARIO

PM-322
DJ Mixer



Für weiteren Gebrauch aufbewahren!
Keep this manual for future needs!
Gardez ce mode d'emploi pour des
utilisations ultérieures!
Guarde este manual para posteriores usos.



© Copyright
Nachdruck verboten!
Reproduction prohibited!
Réproduction interdit!
Prohibida toda reproducción.

MULTI-LANGUAGE INSTRUCTIONS

Inhaltsverzeichnis/Table of contents Sommaire/Contenido

Deutsch

1. EINFÜHRUNG	4
1.1 Features	4
2. SICHERHEITSHINWEISE	5
3. BESTIMMUNGSGEMÄSSE VERWENDUNG	5
4. ANSCHLÜSSE	6
5. GERÄTEÜBERSICHT	8
5.1 Vorderseite	8
5.2 Vorderseite	9
5.3 Rückseite	10
6. BEDIENUNG	10
7. PROBLEMBEHEBUNG	11
8. AUSTAUSCHEN DES CROSSFADERS	11
9. REINIGUNG UND WARTUNG	11
10. TECHNISCHE DATEN	12

English

1. INTRODUCTION	13
1.1 Features	13
2. SAFETY INSTRUCTIONS	14
3. OPERATING DETERMINATIONS	14
4. CONNECTIONS	15
5. DESCRIPTION OF THE DEVICE	17
5.1 Front panel.....	17
5.2 Face plate	18
5.3 Rear panel.....	19
6. OPERATION	19
7. PROBLEM CART	20
8. REPLACING THE CROSSFADER	20
9. CLEANING AND MAINTENANCE	20
10. TECHNICAL SPECIFICATIONS	21

Français

1. INTRODUCTION	22
1.1 Features	22
2. INSTRUCTIONS DE SÉCURITÉ	23
3. EMPLOI SELON LES PRESCRIPTIONS	23
4. CONNEXIONS	24
5. DESCRIPTION DE L'APPAREIL	25
5.1 Panneau avant.....	25
5.2 Face frontal	26
5.3 Dos de l'appareil	27
6. MANIEMENT	27
7. PROBLEMES	28
8. REMPLACEMENT DU CROSSFADER	28
9. NETTOYAGE ET MAINTENANCE	28
10. CARACTÉRISTIQUES TECHNIQUES	29

1. INTRODUCCIÓN	30
1.1 Features	30
2. INSTRUCCIONES DE SEGURIDAD	31
3. INSTRUCCIONES DE MANEJO	31
4. CONEXIONES	32
5. VISTA GENERAL DEL APARATO	33
5.1 Panel frontal.....	33
5.2 Panel anterior.....	34
5.3 Panel trasero.....	35
6. OPERACIÓN	35
7. SOLUCIÓN DE PROBLEMAS	36
8. SUSTITUCIÓN DEL CROSSFADER	36
9. LIMPIEZA Y MANTENIMIENTO	36
10. ESPECIFICACIONES TÉCNICAS	37

Das neueste Update dieser Bedienungsanleitung finden Sie im Internet unter:

You can find the latest update of this user manual in the Internet under:

Vous pouvez trouver la dernière version de ce mode d'emploi dans l'Internet sous:

Vd. puede encontrar la versión más reciente de este manual en el Internet bajo:

www.omnitronic.com

BEDIENUNGSANLEITUNG



PM-322 DJ-Mixer



ACHTUNG!

Gerät vor Feuchtigkeit und Nässe schützen!
Vor Öffnen des Gerätes vom Netz trennen!

Lesen Sie vor der ersten Inbetriebnahme zur eigenen Sicherheit diese Bedienungsanleitung sorgfältig durch!

Alle Personen, die mit der Aufstellung, Inbetriebnahme, Bedienung, Wartung und Instandhaltung dieses Gerätes zu tun haben, müssen

- entsprechend qualifiziert sein
- diese Bedienungsanleitung genau beachten
- die Bedienungsanleitung als Teil des Produkts betrachten
- die Bedienungsanleitung während der Lebensdauer des Produkts behalten
- die Bedienungsanleitung an jeden nachfolgenden Besitzer oder Benutzer des Produkts weitergeben
- sich die letzte Version der Anleitung im Internet herunterladen

1. EINFÜHRUNG

Wir freuen uns, dass Sie sich für einen OMNITRONIC PM-322 entschieden haben. Wenn Sie nachfolgende Hinweise beachten, sind wir sicher, dass Sie lange Zeit Freude an Ihrem Kauf haben werden.

Nehmen Sie den PM-322 aus der Verpackung.

1.1 Features

Professioneller 2+1 Kanal DJ-Mixer

- 2 Kanäle schaltbar auf 2 Phono, 2 Line
- Kanal 1+2 schaltbar zwischen Line oder Phono
- 1 separater DJ-Mic Kanal mit Eingangsempfindlichkeitsregler (Gain), 2-fach Klangregelung (Bässe, Höhen) und Talkover-Wahlschalter
- Mikrofoneingang über 6,3 mm Mono-Klinkenbuchse auf der Vorderseite
- Hochwertige, super leichtgängige Kanalfader
- Von oben auswechselbarer, super leichtgängiger Crossfader
- Kopfhörerpegel über Cue Level-Regler einstellbar
- Zusätzlicher Cue Split/Cue Mix-Schalter
- Bei der Cue Split Funktion liegt auf einer Seite des Kopfhörers das Cue-Signal und auf der anderen Seite das Ausgangssignal
- Bei der Cue Mix Funktion liegt auf beiden Kopfhörerarmaturen der einstellbare Mix aus Cue und Ausgangssignal
- Mischen des Kopfhörersignals über Cue Mixing-Fader möglich
- 10-fach LED-Aussteuerungsanzeigen für Master-Out (Links/Rechts)
- Master-Regler
- Vom Master unabhängiger Rec-Out für Aufnahmen mit gleich bleibendem Pegel

2. SICHERHEITSHINWEISE

Dieses Gerät hat das Werk in sicherheitstechnisch einwandfreiem Zustand verlassen. Um diesen Zustand zu erhalten und einen gefahrlosen Betrieb sicherzustellen, muss der Anwender unbedingt die Sicherheitshinweise und die Warnvermerke beachten, die in dieser Bedienungsanleitung enthalten sind.



Unbedingt lesen:

Bei Schäden, die durch Nichtbeachtung dieser Bedienungsanleitung verursacht werden, erlischt der Garantieanspruch. Für daraus resultierende Folgeschäden übernimmt der Hersteller keine Haftung.

Bitte überprüfen Sie vor der ersten Inbetriebnahme, ob kein offensichtlicher Transportschaden vorliegt. Sollten Sie Schäden am Netzteil oder am Gehäuse entdecken, nehmen Sie das Gerät nicht in Betrieb und setzen sich bitte mit Ihrem Fachhändler in Verbindung.

Der Aufbau entspricht der Schutzklasse III. Das Gerät darf niemals ohne einen geeigneten Transformator betrieben werden.

Das Netzteil immer als letztes einstecken. Vergewissern Sie sich, dass der Netzschalter auf „OFF“ steht, wenn Sie das Gerät ans Netz anschließen.

Halten Sie das Gerät von Hitzequellen wie Heizkörpern oder Heizlüftern fern.

Das Gerät darf nicht in Betrieb genommen werden, nachdem es von einem kalten in einen warmen Raum gebracht wurde. Das dabei entstehende Kondenswasser kann unter Umständen Ihr Gerät zerstören. Lassen Sie das Gerät solange uneingeschaltet, bis es Zimmertemperatur erreicht hat!

Stellen Sie keine Flüssigkeitsbehälter, die leicht umfallen können, auf dem Gerät oder in dessen Nähe ab. Falls doch einmal Flüssigkeit in das Geräteinnere gelangen sollte, sofort Netzteil ziehen. Lassen Sie das Gerät von einem qualifizierten Servicetechniker prüfen, bevor es erneut benutzt wird. Beschädigungen, die durch Flüssigkeiten im Gerät hervorgerufen wurden, sind von der Garantie ausgeschlossen.

Gerät bei Nichtbenutzung und vor jeder Reinigung vom Netz trennen.

Beachten Sie bitte, dass Schäden, die durch manuelle Veränderungen an diesem Gerät verursacht werden, nicht unter den Garantieanspruch fallen.

ACHTUNG: Endstufen immer zuletzt einschalten und zuerst ausschalten!

Kinder und Laien vom Gerät fern halten!



GESUNDHEITSRISIKO!

Beim Betreiben einer Beschallungsanlage lassen sich Lautstärkepegel erzeugen, die zu irreparablen Gehörschäden führen können.

Im Geräteinneren befinden sich keine zu wartenden Teile. Eventuelle Servicearbeiten sind ausschließlich dem autorisierten Fachhandel vorbehalten!

3. BESTIMMUNGSGEMÄSSE VERWENDUNG

Bei diesem Gerät handelt es sich um ein professionelles Audio-Mischpult, mit dem sich Audiosignale verschiedener Musikquellen mischen lassen. Dieses Produkt ist für den Anschluss an 9 V, 50/60 Hz Wechselspannung zugelassen und wurde ausschließlich zur Verwendung in Innenräumen konzipiert.

Das Gerät darf nur mit dem beiliegenden Netzteil betrieben werden. Das Netzteil ist nach Schutzklasse 2 aufgebaut und das Mischpult entspricht Schutzklasse 3.

Vermeiden Sie Erschütterungen und jegliche Gewaltanwendung bei der Installation oder Inbetriebnahme des Gerätes.

Achten Sie bei der Wahl des Installationsortes darauf, dass das Gerät nicht zu großer Hitze, Feuchtigkeit und Staub ausgesetzt wird. Vergewissern Sie sich, dass keine Kabel frei herumliegen. Sie gefährden Ihre eigene und die Sicherheit Dritter!

Die Umgebungstemperatur muss zwischen -5°C und $+45^{\circ}\text{C}$ liegen. Halten Sie das Gerät von direkter Sonneneinstrahlung (auch beim Transport in geschlossenen Wägen) und Heizkörpern fern.

Die relative Luftfeuchte darf 50 % bei einer Umgebungstemperatur von 45°C nicht überschreiten.

Dieses Gerät darf nur in einer Höhenlage zwischen -20 und 2000 m über NN betrieben werden.

Nehmen Sie das Gerät erst in Betrieb, nachdem Sie sich mit seinen Funktionen vertraut gemacht haben. Lassen Sie das Gerät nicht von Personen bedienen, die sich nicht mit dem Gerät auskennen. Wenn Geräte nicht mehr korrekt funktionieren, ist das meist das Ergebnis von unsachgemäßer Bedienung!

Verwenden Sie niemals Reinigungsspray, um die Fader zu reinigen.

Reinigen Sie das Gerät niemals mit Lösungsmitteln oder scharfen Reinigungsmitteln, sondern verwenden Sie ein weiches und angefeuchtetes Tuch.

Soll das Gerät transportiert werden, verwenden Sie bitte die Originalverpackung, um Transportschäden zu vermeiden.

Beachten Sie bitte, dass eigenmächtige Veränderungen an dem Gerät aus Sicherheitsgründen verboten sind.

Wird das Gerät anders verwendet als in dieser Bedienungsanleitung beschrieben, kann dies zu Schäden am Produkt führen und der Garantieanspruch erlischt. Außerdem ist jede andere Verwendung mit Gefahren, wie z. B. Kurzschluss, Brand, elektrischem Schlag, etc. verbunden.

4. ANSCHLÜSSE

- Stellen Sie das Gerät auf einer ebenen Fläche auf.
- Vergewissern Sie sich, dass der Netzschalter auf OFF steht. Bevor die Verbindungen hergestellt werden müssen alle Gerät ausgeschaltet sein.
- Um höchste Klangqualität zu erhalten verwenden Sie zum Anschluss Ihres Equipments bitte nur hochwertige Leitungen. Vergewissern Sie sich, dass die Leitungen sicher befestigt sind.
- Der Master-Ausgang lässt sich über zwei Cinch-Buchsen anschließen. Vergewissern Sie sich, dass die Buchsen richtig belegt sind (L & R). Das Ausgangssignal des lässt sich über den Master-Regler einstellen.
- Wenn Sie eine Aufnahme machen möchten, schließen Sie Ihr Cassettendeck oder Ihr Tonbandgerät bitte an die REC OUT-Buchsen an. Der REC OUT-Pegel wird vom Masterfader nicht beeinflusst. Das Ausgangssignal lässt sich über die Kanalfader, die Klangregler und den GAIN-Regler einstellen.
- Das PM-322 verfügt über einen separat regelbaren DJ-Mic Kanal (DJ MIC). Das DJ MIC Mikrofon lässt sich über die MIC-Klinkenbuchse auf der Vorderseite anschließen. Mit dem TALKOVER-Wahlschalter können Sie den Gesamtpegel der anderen Signalquellen reduzieren ohne den Mikrofonpegel zu verstellen.

Belegung symmetrischer Klinkenstecker:

Symmetrischer Stereo-Klinkenstecker:

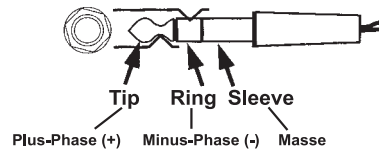

- An das PM-322 lassen sich bis zu 2 Plattenspieler über die PHONO 1-Buchsen und PHONO 2-Buchsen anschließen. Das Plattenspielersignal lässt sich nur dann steuern, wenn die PHONO/LINE-Schalter auf PHONO gestellt wurde. Der Pegel wird kanalweise über die Fader CH-1 und CH-2 gesteuert.
- CD-Player, DAT-Rekorder, Cassettendecks, Tuner, Tonbandgeräte, Videogeräte und alle anderen Arten von Line-Eingängen können über die LINE-Eingänge auf der Geräterückseite an dieses Mischpult angeschlossen werden. Die PHONO/LINE-Schalter müssen auf LINE gestellt werden, damit sich die Linesignale steuern lassen. Der Pegel wird kanalweise gesteuert.
- Stecken Sie die Anschlussleitung des Netzteils in die AC IN-Buchse ein. Stecken Sie das Netzteil in die Steckdose ein.

5. GERÄTEÜBERSICHT

5.1 Vorderseite

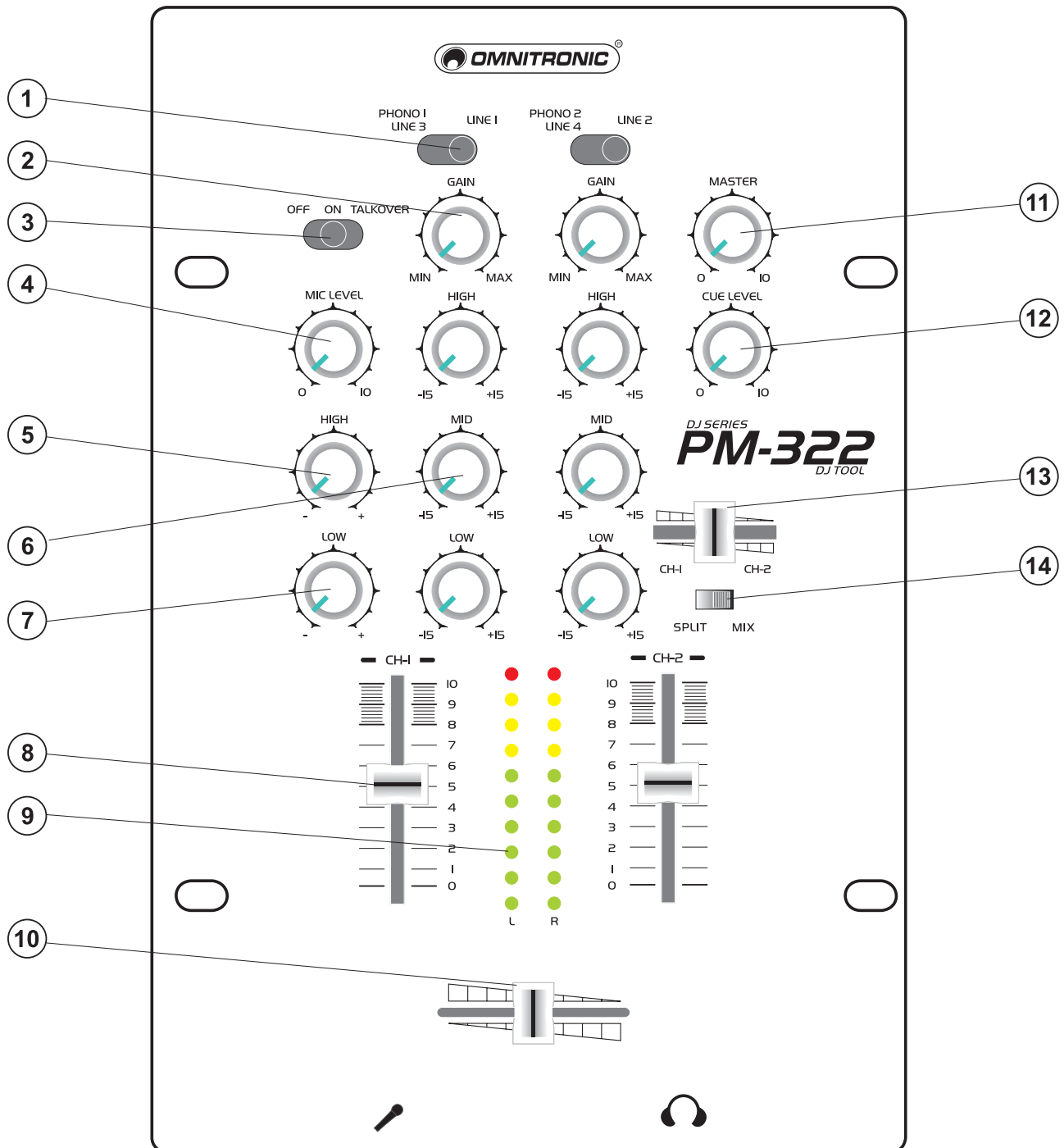

(1) PHONO / LINE-SCHALTER

Zur Auswahl der entsprechenden Signalquelle.

(2) GAIN-REGLER

Mit dem GAIN-Regler können Sie die Signalstärke des Eingangssignals einstellen.

(3) TALKOVER-WAHLSCHALTER

Der dreistufige Wahlschalter hat folgende Funktionen für Durchsagen mit dem DJ-Mikrofon:

OFF: Talkoverfunktion ist deaktiviert.

ON: Permanente Pegelabsenkung um 14 dB der Kanäle 1 und 2.

TALKOVER: Automatische Pegelabsenkung um 14 dB der Kanäle 1 und 2 bei Mikrofondurchsagen.

(4) MIC LEVEL-REGLER

Mit dem MIC LEVEL-Regler können Sie den Mikrofonpegel einstellen.

- (5) **TREBLE-REGLER**
Mit dem TREBLE-REGLER können Sie die Höhen des Eingangssignals am jeweiligen Kanal verstärken bzw. zurücknehmen.
- (6) **MIDDLE-REGLER**
Mit dem MIDDLE-REGLER können Sie die Mitten des Eingangssignals am jeweiligen Kanal verstärken bzw. zurücknehmen.
- (7) **BASS-REGLER**
Mit dem BASS-REGLER können Sie die Bässe des Eingangssignals am jeweiligen Kanal verstärken bzw. zurücknehmen.
- (8) **KANALFADER**
Zum Einpegeln des jeweiligen Kanals.
- (9) **MASTER LEVEL DISPLAY**
Auf der Anzeige erscheint die Signalstärke des Master-Ausgangssignals der linken bzw. rechten Seite.
- (10) **CROSSFADER**
Mit dem Crossfader wird ein Kanal mit dem anderen gemischt. Befindet sich der Crossfader in der Mittelstellung, werden beide Kanäle mit gleicher Lautstärke gehört.
- (11) **MASTER-REGLER**
Mit diesem Regler stellen Sie die Signalstärke des Master-Ausgangssignals ein.
- (12) **CUE LEVEL-REGLER**
Mit dem CUE LEVEL-Regler können Sie die Kopfhörerlautstärke einstellen, ohne das gemischte Signal zu verändern.
- (13) **CUE MIXING-FADER**
Zur Kanalwahl beim Vorhören. Das Vorhörsignal kommt vom Prefader, d.h. die Eingangsfader haben keinen Einfluß auf das Vorhörsignal.
Schließen Sie Ihren Kopfhörer zum Vorhören an die HEADPHONES-Buchse an. Wählen Sie mit dem CUE MIXING-Fader den gewünschten Kanal aus.
- (14) **CUE SPLIT/CUE MIX-SCHALTER**
Bei der Cue Split Funktion liegt auf einer Seite des Kopfhörers das Cue-Signal und auf der anderen Seite das Ausgangssignal an.
Bei der Cue Mix Funktion liegt auf beiden Kopfhörermuscheln der einstellbare Mix aus Cue und Ausgangssignal an.

5.2 Vorderseite

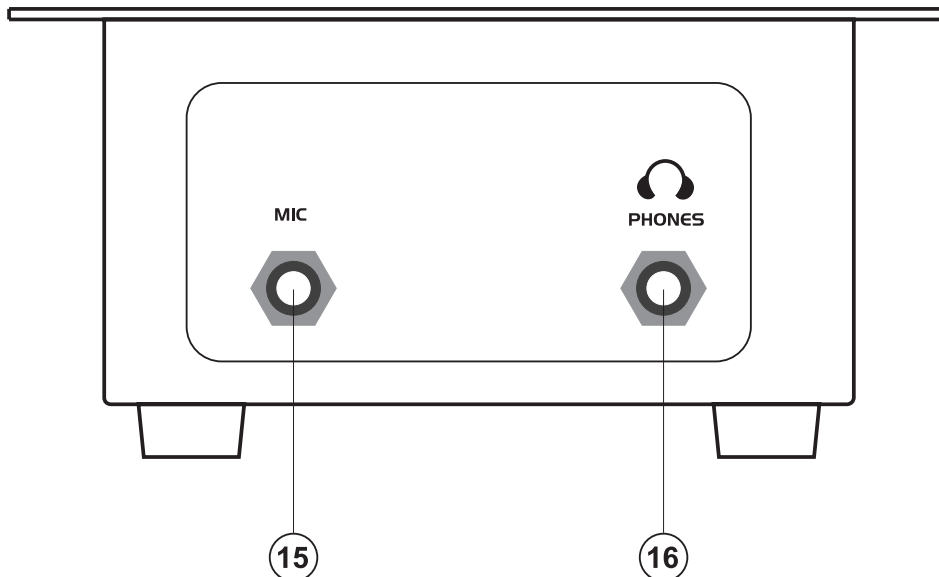

- (15) **MIC-BUCHSE**
An die Mic-Buchse lassen sich Mikrofone mit Klinkenstecker anschließen.
- (16) **HEADPHONES-BUCHSE**
An diese Buchse wird der Kopfhörer angeschlossen. Sie können Kopfhörer von 8 bis 600 Ohm verwenden.

5.3 Rückseite

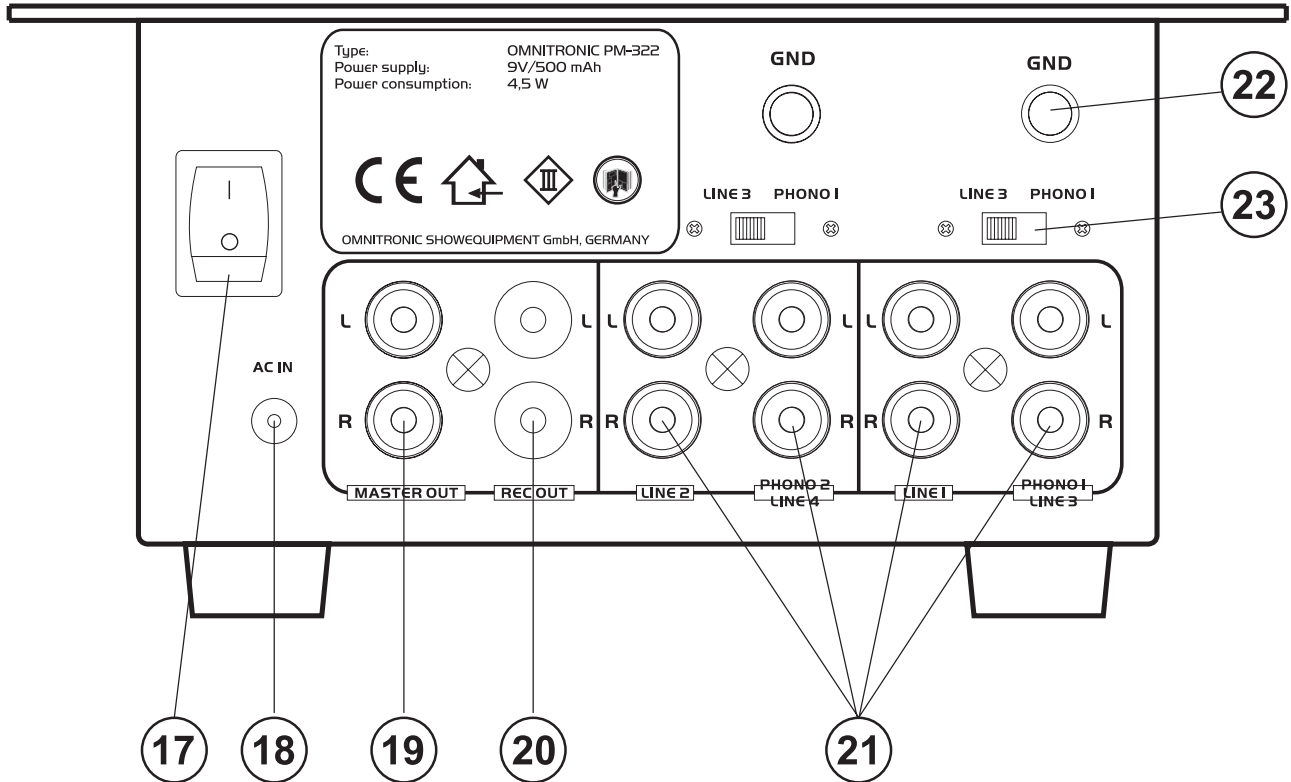

(17)NETZSCHALTER

Drücken Sie den Netzschalter, um das Gerät einzuschalten.

(18)AC IN-BUCHSE

Stecken Sie hier die Anschlussleitung des Netzteils ein.

(19)MASTER OUT

Ausgangsbuchsen zum Anschluss Ihrer Endstufe.

(20)REC OUT

Zum Anschluss Ihres Aufnahmegerätes. Der REC OUT-Pegel wird vom Masterfader nicht beeinflusst.

(21)LINE / PHONO-EINGANGSBUCHSEN

Eingangsbuchsen für Kanäle CH-1 und CH-2.

An die LINE Buchsen können Sie CD-Player und Cassettendecks anschließen.

An die PHONO Buchsen können Sie den Plattenspieler anschließen. Verwenden Sie Plattenspieler mit Magnettonabnehmersystem.

(22)GND (Erdungsklemme)

Zur Vermeidung von Brummen und anderen Störgeräuschen verbinden Sie die Erdungsklemme mit dem Erdungskabel des Plattenspielers.

(23)PHONO / AUX-UMSCHALTER

Zur Umschaltung der Eingangsbuchsen CH-1 und CH-2 von Phono auf Line.

6. BEDIENUNG

Schalten Sie das Gerät über den Netzschalter ein.

Sobald Audio-Signale anliegen, wird der Signalpegel der Audio-Quelle auf dem Display angezeigt. Der Eingangssignalpegel lässt sich über den jeweiligen Gain-Regler einstellen.

7. PROBLEMBEHEBUNG

PROBLEM:	URSACHE:	LÖSUNG:
Gerät lässt sich nicht anschalten.	• Die Anschlussleitung des Netzteils ist nicht angeschlossen.	• Überprüfen Sie die Anschlussleitung und eventuelle Verlängerungsleitungen.
Kein Signal.	• Der PHONO/LINE-Schalter des entsprechenden Kanals befindet sich in der falschen Stellung. • Die Anschlussleitung des entsprechenden Gerätes ist nicht richtig oder überhaupt nicht angeschlossen. • Die Anschlussbuchse oder der Stecker sind schmutzig.	• Stellen Sie den PHONO/LINE-Schalter auf die richtige Stellung. • Überprüfen Sie die Anschlussleitung und ob die Stecker fest in den Buchsen sitzen. • Reinigen Sie die Buchse und/oder den Stecker.
Störgeräusche.	• Das Eingangssignal ist zu stark.	• Reduzieren Sie das Eingangssignal über den Gain-Regler.

8. AUSTAUSCHEN DES CROSSFADERS

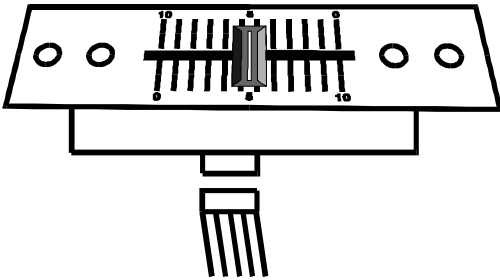

Wenn Sie einen kompletten Ersatz-Crossfader gekauft haben, gehen Sie wie folgt vor:

- Ziehen Sie den Faderknopf ab.
- Entfernen Sie die 2 äußeren Schrauben an der Faderplatte.
- Heben Sie den Crossfader mit Faderplatte heraus und ziehen Sie den Anschlussstecker ab.
- Schließen Sie den neuen Crossfader an und befestigen Sie ihn mit den Schrauben am Gerät.

9. REINIGUNG UND WARTUNG



LEBENSGEFAHR!

Vor Wartungsarbeiten unbedingt allpolig vom Netz trennen!

Das Gerät sollte regelmäßig von Verunreinigungen wie Staub usw. gereinigt werden. Verwenden Sie zur Reinigung ein fusselfreies, angefeuchtetes Tuch. Auf keinen Fall Alkohol oder irgendwelche Lösungsmittel zur Reinigung verwenden!

Im Geräteinneren befinden sich keine zu wartenden Teile. Wartungs- und Servicearbeiten sind ausschließlich dem autorisierten Fachhandel vorbehalten!

Sollten einmal Ersatzteile benötigt werden, verwenden Sie bitte nur Originalersatzteile.

Sollten Sie noch weitere Fragen haben, steht Ihnen Ihr Fachhändler jederzeit gerne zur Verfügung.

10. TECHNISCHE DATEN

Spannungsversorgung:	9 V AC, 500 mA
	über mitgeliefertes Netzteil
Gesamtanschlusswert:	4,5 VA
Eingänge:	2 Phono, 4 Line, 1 Mikro
Mindesteingangsspannung:	
Mikrofon:	2 mV, 4 kOhm
Phono:	3 mV, 50 kOhm
Line:	200 mV, 6 kOhm
Ausgangsspannung:	4,5 Vss (Spitze-Spitze)
Ausgänge:	1 Master-Out, 1 Rec-Out über Cinch-Buchsen
Frequenzgang:	20 - 20 000 Hz
Verzerrung:	<0,09 %
Geräuschspannungsabstand:	60 dB
Maße:	270 x 178 x 85 mm
Gewicht:	2 kg

**Bitte beachten Sie: Technische Änderungen ohne vorherige Ankündigung und Irrtum vorbehalten.
20.08.2008 ©**

USER MANUAL



PM-322 DJ Mixer

**CAUTION!**

Keep this device away from rain and moisture!
Unplug mains lead before opening the housing!

For your own safety, please read this user manual carefully before you initially start-up.

Every person involved with the installation, operation and maintenance of this device has to

- be qualified
- follow the instructions of this manual
- consider this manual to be part of the total product
- keep this manual for the entire service life of the product
- pass this manual on to every further owner or user of the product
- download the latest version of the user manual from the Internet

1. INTRODUCTION

Thank you for having chosen the OMNITRONIC PM-322. If you follow the instructions given in this manual, we are sure that you will enjoy this device for a long period of time.

Unpack your PM-322.

1.1 Features

Professional 2+1-channel DJ mixer

- 2 channels switchable to 2 phono, 2 line
- Channel 1+2 switchable between line and phono
- 1 separate DJ mic channel with input sensitivity control (gain), 2-fold tone control (bass, treble) and talkover selector
- Microphone input via 1/4" mono jack on the faceplate
- High-quality and super-smooth channel faders
- Super-smooth crossfader replaceable from above
- Headphones output adjustable via Cue Level control
- Additional Cue Split/Cue Mix switch
- Cue Split function: the Cue signal is on the one side of the headphones and the output signal on the other side
- Cue Mix function: the adjustable mix of Cue signal and output signal is on both sides of the headphones
- Mixing of the headphones signal possible via cue mixing fader
- Master out 10-fold LED level displays (L/R)
- Master control
- Rec Out independent from Master level for records with static level

2. SAFETY INSTRUCTIONS

This device has left our premises in absolutely perfect condition. In order to maintain this condition and to ensure a safe operation, it is absolutely necessary for the user to follow the safety instructions and warning notes written in this user manual.



Important:

Damages caused by the disregard of this user manual are not subject to warranty. The dealer will not accept liability for any resulting defects or problems.

Please make sure that there are no obvious transport damages. Should you notice any damages on the power unit or on the casing, do not take the device into operation and immediately consult your local dealer.

This device falls under protection-class III. The device always has to be operated with an appropriate transformer.

Always plug in the power unit last. Make sure that the power switch is set to OFF position before you connect the device to the mains.

Keep away from heaters and other heating sources!

If the device has been exposed to drastic temperature fluctuation (e.g. after transportation), do not switch it on immediately. The arising condensation water might damage your device. Leave the device switched off until it has reached room temperature.

Never put any liquids on the device or close to it. Should any liquid enter the device nevertheless, disconnect from mains immediately. Please let the device be checked by a qualified service technician before you operate it again. Any damages caused by liquids having entered the device are not subject to warranty!

Always disconnect from the mains, when the device is not in use or before cleaning it.

Please note that damages caused by manual modifications on the device or unauthorized operation by unqualified persons are not subject to warranty.

CAUTION: Turn the amplifier on last and off first!

Keep away children and amateurs!



HEALTH HAZARD!

By operating an amplifying system, you can produce excessive sound pressure levels that may lead to permanent hearing loss.

There are no serviceable parts inside the device. Maintenance and service operations are only to be carried out by authorized dealers.

3. OPERATING DETERMINATIONS

This device is a professional audio mixer for mixing audio signals from different music sources with one another. This product is allowed to be operated with an alternating current of 9 V, 50/60 Hz and was designed for indoor use only.

The device must only be operated with the included power unit. The power unit falls under protection-class 2 and the mixer under protection-class 3.

Do not shake the device. Avoid brute force when installing or operating the device.

When choosing the installation-spot, please make sure that the device is not exposed to extreme heat, moisture or dust. There should not be any cables lying around. You endanger your own and the safety of others!

The ambient temperature must always be between -5°C and $+45^{\circ}\text{C}$. Keep away from direct insulation (particularly in cars) and heaters.

The relative humidity must not exceed 50 % with an ambient temperature of 45°C .

This device must only be operated in an altitude between -20 and 2000 m over NN.

Operate the device only after having familiarized with its functions. Do not permit operation by persons not qualified for operating the device. Most damages are the result of unprofessional operation!

Never use spray cleaners in order to clean the faders!

Never use solvents or aggressive detergents in order to clean the device! Rather use a soft and damp cloth.

Please use the original packaging if the device is to be transported.

Please consider that unauthorized modifications on the device are forbidden due to safety reasons!

Never remove the serial barcode from the device as this would make the guarantee void.

If this device will be operated in any way different to the one described in this manual, the product may suffer damages and the guarantee becomes void. Furthermore, any other operation may lead to dangers like short-circuit, burns, electric shock, etc.

4. CONNECTIONS

- Install the device on a plane surface.
- Make sure that the power switch is set to OFF. Before you connect the devices, all units have to be switched off.
- In order to obtain highest sound quality, only use high-quality cables for connecting the devices. Make sure that the cables are properly fixed.
- The Master output can be connected via the RCA sockets. Make sure that the sockets are set properly (L & R). The output signal of the Master-signal can be adjusted via the Master control.
- For recording, connect your tape recorder or cassette deck to the REC OUT sockets. The REC OUT level will not be influenced by the master fader. You can set the output level with the channel faders, the tone controls and the GAIN control.
- The PM-322 features one separately controllable microphone channel (DJ MIC). This microphone can be connected via the $\frac{1}{4}$ " MIC jack socket on the face plate. With the Talkover selector, you can attenuate the level of all other signal sources without affecting the microphone volume.

Occupation balanced stereo 1/4" jack plug:

Balanced stereo 1/4" jack-plug:

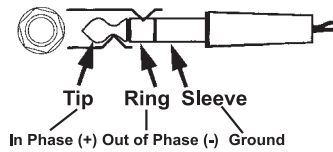

- You can connect up to 2 record players using the PHONO 1 sockets and PHONO 2 on the rearpanel. You can only control the record player signal after you switched the PHONO/LINE switches to PHONO. The signal is then controlled via the CH-1 and CH-2 faders.
- Connect your CD player, DAT recorder, cassette deck, tuner, tape recorder or all other line signals to the LINE input sockets on the rearpanel. You can only control the line signals after you switched the PHONO/LINE switches to line. The signal is then controlled via the respective faders.
- Connect the connection cable of the power unit with the AC IN socket. Plug the power unit into your outlet.

5. DESCRIPTION OF THE DEVICE

5.1 Front panel

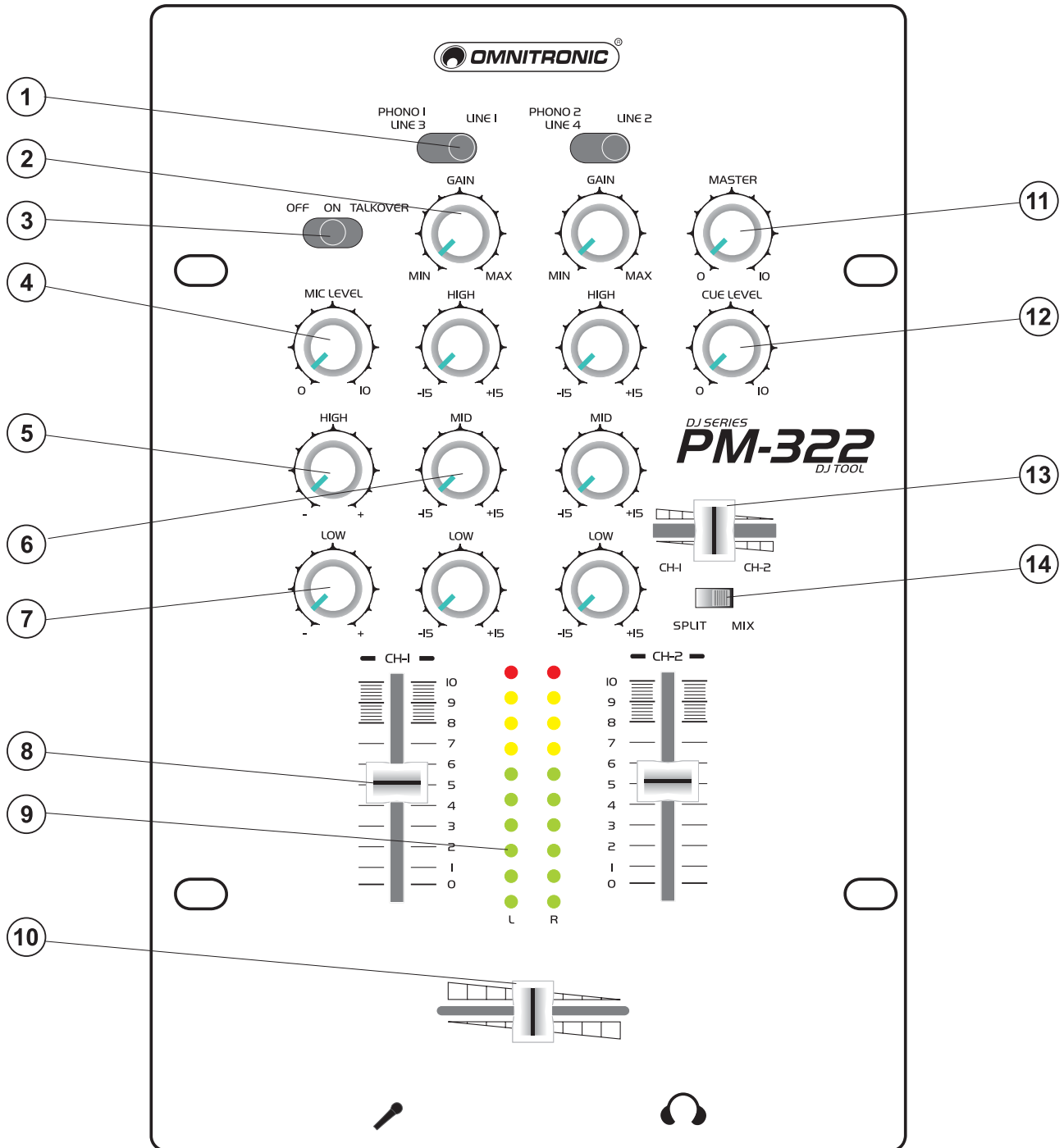

(1) PHONO / LINE SWITCH

Used to select the input to be sent to the individual channel.

(2) GAIN CONTROL

Used to set the level of the input signal.

(3) TALKOVER SELECTOR

The TALKOVER selector has 3 different functions for announcement via the DJ microphone:

OFF: talkover function deactivated.

ON: permanent level attenuation by 14 dB of both channels.

TALKOVER: automatic level attenuation by 14 dB of both channels in case of microphone announcements.

(4) MIC LEVEL CONTROL

With the MIC LEVEL control, you can adjust the microphone volume.

- (5) **TREBLE CONTROL**
Used to increase or lower the HIs of the input signal.
- (6) **MIDDLE CONTROL**
Used to increase or lower the MIDs of the input signal.
- (7) **BASS CONTROL**
Used to increase or lower the LOWs of the input signal.
- (8) **CHANNEL FADER**
Used to adjust the input level of each channel.
- (9) **MASTER LEVEL DISPLAY**
The display shows the level of the left and right master output.
- (10) **CROSSFADER**
Mixes the signals of one channel with another. If the crossfader is in the center position, both channels can be heard at the same volume.
- (11) **MASTER CONTROL**
Adjusts the level of the master output.
- (12) **CUE LEVEL CONTROL**
With the Cue Level control, you can adjust the phones volume without changing the output signal.
- (13) **CUE MIXING FADER**
Selects the channel for monitoring. The monitor signal comes from Prefader. This means it will not be affected by the channel faders.
Connect your headphones to the HEADPHONES jack. With the CUE MIXING fader you can select the desired channel.
- (14) **CUE SPLIT/CUE MIX SWITCH**
Cue Split function: the Cue signal is on the one side of the headphones and the output signal on the other side.
Cue Mix function: the adjustable mix of Cue signal and output signal is on both sides of the headphones.

5.2 Face plate

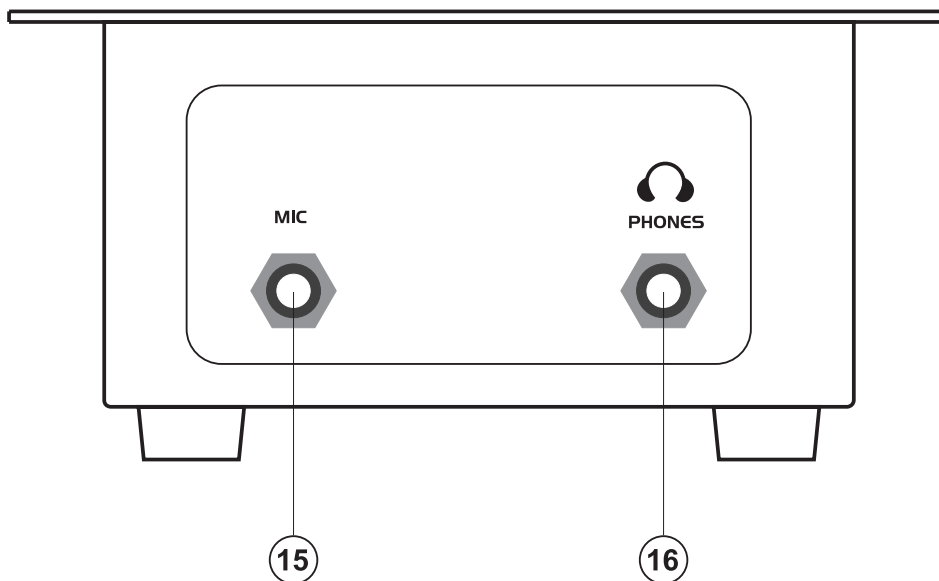

- (15) **DJ MIC SOCKET**
You can connect microphones with XLR plug or jack.
- (16) **HEADPHONES SOCKET**
Use this socket to connect the headphones. Headphones from 8 ohms to 600 ohms can be used.

5.3 Rear panel

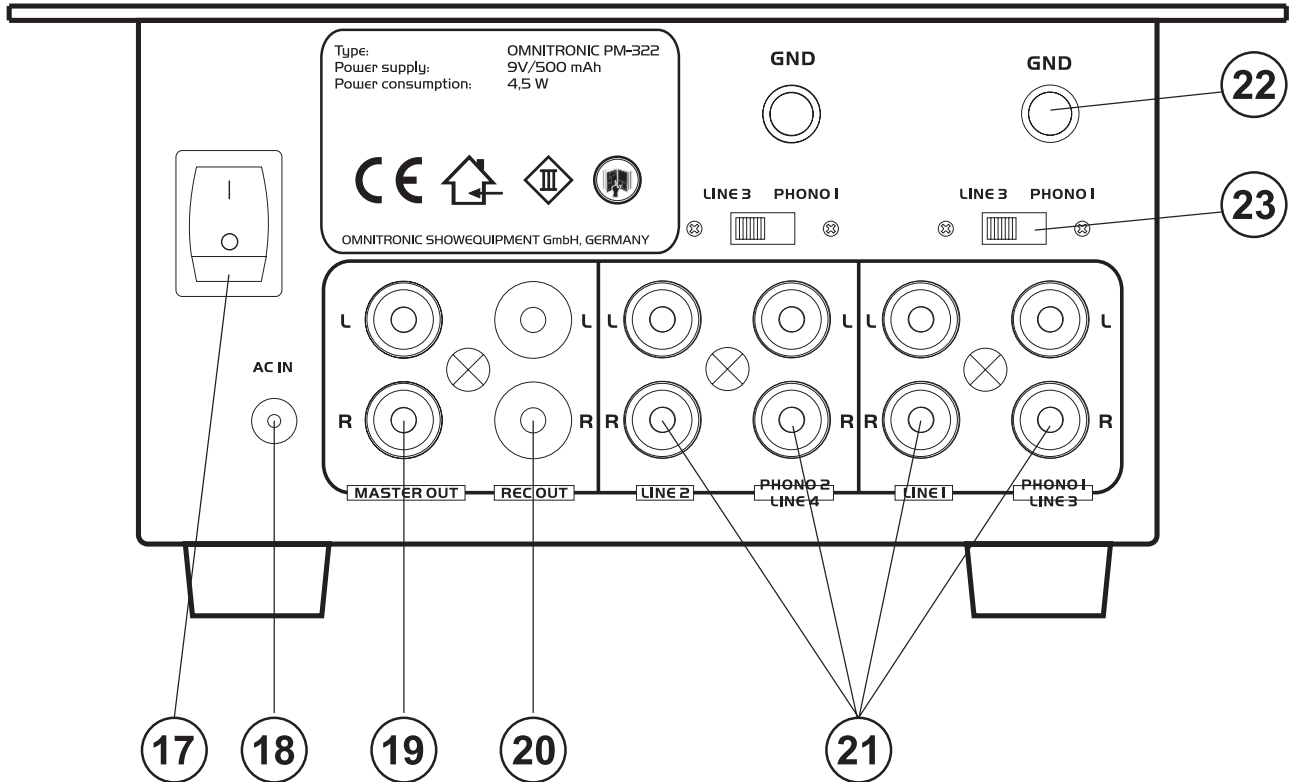

(17) POWER SWITCH

Press this button to start operation.

(18) AC IN SOCKET

Used to plug the power unit in.

(19) MASTER OUT

Output sockets for connecting your power amplifier.

(20) REC OUT

To connect your recording unit.

(21) LINE / PHONO INPUT SOCKETS

Input socket for CH-1 and CH-2. Connect your turntable with the PHONO input sockets. CD players or Tape Decks should be connected with the LINE input sockets. Line level musical instruments with stereo outputs such as Rhythm Machines or Samplers should also be connected with the LINE input sockets.

(22) GND (Ground terminal)

Connect the ground lead of the turntable with this terminal. This helps to reduce humming and pop noises.

(23) PHONO / LINE SELECTOR

Used to switch the input sockets of CH-1 and CH-2 to Phono or Line.

6. OPERATION

Switch the device on via the power switch.

As soon as the audio signals are present the signal level is displayed. You can adjust the level of the input signals via the Gain control.

7. PROBLEM CART

PROBLEM:	CAUSE:	REMEDY:
No power.	<ul style="list-style-type: none"> The power cord is not connected. 	<ul style="list-style-type: none"> Check the power cord and any extension cables.
No sound.	<ul style="list-style-type: none"> The PHONO/LINE switch of the respective channel is in the wrong position. The power cord of the respective device is not connected properly or not connected at all. The connection socket or the plug is dirty. 	<ul style="list-style-type: none"> Put the PHONO/LINE switch into the correct position. Check the power cord and if the plugs are tightly connected with the sockets. Clean the socket and/or the plug.
Noise.	<ul style="list-style-type: none"> The input signal is too strong. 	<ul style="list-style-type: none"> Reduce the input signal via the Gain control.

8. REPLACING THE CROSSFADER

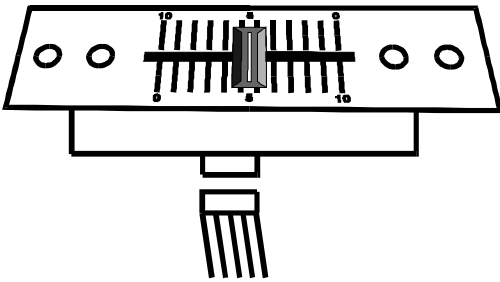

Instructions for replacing the crossfader:

- Remove the fader knob.
- Remove the two outer screws on the fader panel.
- Take the fader out and unplug the connection cable.
- Connect the new fader and fix it in the device.

The fader panel of the replacement crossfader cannot be used for the Design version. In order to exchange the fader panels, additionally unscrew the 2 inner screws and exchange the two fader panels.

9. CLEANING AND MAINTENANCE



DANGER TO LIFE!

Disconnect from mains before starting maintenance operation!

We recommend a frequent cleaning of the device. Please use a soft lint-free and moistened cloth. Never use alcohol or solvents!

There are no servicable parts inside the device. Maintenance and service operations are only to be carried out by authorized dealers.

Should you need any spare parts, please use genuine parts.

Should you have further questions, please contact your dealer.

10. TECHNICAL SPECIFICATIONS

Power supply:	9 V AC, 500 mA
	via power unit included in the delivery
Power consumption:	4.5 VA
Inputs:	2 phono, 4 line, 1 mic
Minimum input voltage:	
Microphone:	2 mV, 4 kohms
Phono:	3 mV, 50 kohms
Line:	200 mV, 6 kohms
Output voltage:	4.5 V peak to peak
Outputs:	1 Master Out, 1 Rec Out via RCA
Frequency range:	20 - 20,000 Hz
Distortion:	< 0.09 %
S/N ratio:	-60 dB
Dimensions:	270 x 178 x 85 mm
Weight:	2 kg

Please note: Every information is subject to change without prior notice. 20.08.2008 ©

MODE D'EMPLOI



PM-322 DJ-Mixer



ATTENTION!
Protéger de l'humidité.
Débrancher avant d'ouvrir le boîtier!

Pour votre propre sécurité, veuillez lire ce mode d'emploi avec attention avant la première mise en service.

Toute personne ayant à faire avec le montage, la mise en marche, le maniement et l'entretien de cet appareil doit

- être suffisamment qualifiée
- suivre strictement les instructions de service suivantes
- considérer ce mode d'emploi comme faisant partie de l'appareil
- conserver le mode d'emploi pendant la durée de vie de l'article
- transmettre le mode d'emploi à un éventuel acheteur ou utilisateur de l'appareil
- télécharger la version ultérieure du mode d'emploi d'Internet

1. INTRODUCTION

Nous vous remercions d'avoir choisi un OMNITRONIC PM-322. Si vous respectez les instructions de service suivantes, vous allez profiter longtemps de votre achat.

Sortez le PM-322 de son emballage.

1.1 Features

Un DJ-mixer 2+1 canaux professionnel

- 2 canaux commutables sur 2 phono, 2 line
- Canal 1+2 commutable entre line ou phono
- 1 canal DJ-mic individuel avec régulateur de sensibilité d'entrée (gain), réglage des basses et des aigües et sélecteur talkover
- Entrée du microphone via douille jack mono sur la face frontal
- Faders de canal extrêmement souples et de haute qualité
- Crossfader extrêmement souple, interchangeable par le haut
- Sortie du signal du casque d'écoute réglable grâce au régulateur Cue Level
- Sélecteur Cue Split/Cue Mix additionnelle Fonction Cue Split: le signal Cue est sur l'une côté du casque d'écoute et du signal master sur l'autre Fonction Cue Mix: le mix réglable du signal Cue et master sont sur les deux côtés du casque d'écoute
- Mixage du signal du casque d'écoute grâce au fader Cue Mixing
- Affichages avec 10 DEL du Master-out (L/R)
- Régulateur master
- Rec-Out indépendant du master pour des enregistrements avec un niveau statique

2. INSTRUCTIONS DE SECURITE

Cet appareil a quitté les ateliers dans un état irréprochable. Pour assurer un bon fonctionnement, sans danger, l'utilisateur doit suivre les instructions contenues dans ce mode d'emploi.

**Attention:**

Tout dommage occasionné par la non observation des instructions de montage ou d'utilisation n'est pas couvert par la garantie.

Avant tout, assurez-vous que l'appareil n'a pas subi de dommages lors de son transport. Si l'appareil ou le bloc d'alimentation est endommagé, ne jamais mettre l'appareil en service. Contactez immédiatement votre revendeur.

La construction de l'appareil est conforme aux normes de sécurité de catégorie III. On doit toujours utiliser l'appareil avec un transformateur approprié.

Le bloc d'alimentation doit toujours être branché en dernier lieu. Assurez-vous que l'interrupteur ON/OFF de l'appareil est en position OFF avant d'effectuer ce branchement.

Tenez l'appareil éloigné de toute source de chaleur.

Lorsque l'appareil est transporté d'un endroit froid à un endroit chaud, il se forme de la condensation susceptible d'endommager les modules électroniques. Ne pas brancher l'appareil avant qu'il ait atteint la température ambiante.

Ne déposez jamais de récipient contenant un liquide sur le dessus de l'appareil ou à proximité immédiate de celui-ci. Si toutefois, du liquide devait s'infiltrer dans l'appareil, le débrancher immédiatement, puis le faire vérifier par un technicien compétent avant de le réutiliser. Les dommages causés par l'infiltration de liquide ne sont pas couverts par la garantie.

Débranchez l'appareil lorsque vous ne l'utilisez pas et avant de le nettoyer.

Tout dommage résultant d'une modification sur l'appareil n'est pas couvert par la garantie.

ATTENTION: Allumez toujours l'amplificateur en dernier lieu et éteignez le en premier!

Tenir les enfants et les novices éloignés de l'appareil.

ATTENTION: Un volume d'écoute trop élevé peut causer des troubles auditifs!

L'intérieur de l'appareil ne contient pas de parties nécessitant un entretien. L'entretien et les réparations doivent être effectuées par un technicien compétent!

3. EMPLOI SELON LES PRESCRIPTIONS

Cet appareil est un mixer de son professionnel pour mixer des signaux audio des sources de musique différent entre-eux. Cet appareil doit être connecté avec une tension alternative de 9 V, 50/60 Hz et a été conçu pour un usage dans des locaux clos.

Cet appareil doit seulement être branché avec le bloc d'alimentation inclus. La construction du mixer est conforme aux normes de sécurité de catégorie II et celle du bloc d'alimentation de catégorie III.

Eviter les secousses et l'emploi de force lors de l'installation ou l'utilisation de l'appareil.

Quand choisir le place d'installation, évitez toutefois les endroits humides, poussiéreux ou trop chauds. Assurez-vous que les câbles ne traînent pas au sol. Il en va de votre propre sécurité et de celle d'autrui.

Il faut que la température ambiante soit entre -5° C et +45° C. Ne pas exposer l'appareil directement aux rayons solaires (lors d'un transport dans un véhicule fermé par exemple).

Lors d'une température ambiante de +45° C l'humidité relative atmosphérique ne doit pas dépasser 50 %.

Cet appareil ne peut être mis en service qu'à une altitude entre -20 et 2000 m au-dessus le niveau de la mer.

N'utilisez l'appareil qu'après avoir pris connaissance de ses fonctions et possibilités. Ne laissez pas des personnes incompetentes utiliser cet appareil. La plupart des pannes survenant sur cet appareil sont dues à une utilisation inappropriée par des personnes incompetentes.

N'utilisez jamais de spray de nettoyage pour nettoyer les faders.

Ne nettoyez pas l'appareil avec des produits de nettoyages trop puissants ou abrasifs. Utilisez un chiffon doux, humide.

Si vous deviez transporter l'appareil, utilisez l'emballage d'origine pour éviter tout dommage. Notez que pour des raisons de sécurité, il est interdit d'entreprendre toutes modifications sur l'appareil.

Il est interdit de retirer le code barre de l'appareil. Ceci annulerait toute garantie.

Si l'appareil est utilisé autrement que décrit dans ce mode d'emploi, ceci peut causer des dommages au produit et la garantie cesse alors. Par ailleurs, chaque autre utilisation est liée à des dangers, comme par ex. court circuit, incendie, électrocution, etc.

4. CONNEXIONS

- Installez l'appareil sur une surface plane.
- Assurez-vous que l'interrupteur "ON-OFF" de l'appareil est en position "OFF". Avant d'effectuer le branchement tous les appareils doivent être éteints.
- Pour réussir à une haute qualité de son branchez votre équipement qu'avec des câbles de haute valeur. Assurez-vous que les câbles sont bien fixés.
- Entrez le raccord de votre amplificateur avec les douilles MASTER. Faites attention que les canaux sont assurés correctement (L = gauche; R = droite).
- Si vous désirez effectuer un enregistrement, connectez votre platine à cassette ou votre magnétophone aux douilles REC OUT. Le fader MASTER n'influence pas les niveaux REC OUT. Vous pouvez contrôler le niveau REC OUT avec les faders CHANNEL, les régulateurs du son et le régulateur GAIN.
- Le PM-322 dispose d'un canal de micro réglable (MIC 1). Vous pouvez connecter votre microphone à la douille MIC sur la face frontale acceptant seulement des Jacks 6,3 mm. Avec le sélecteur TALKOVER, vous pouvez réduire les niveaux entrées sauf le niveau MIC 1 de moins de 15 dB.

Occupation du jack 6,35 mm symétrique:

Fiche jack symétrique stéréo:

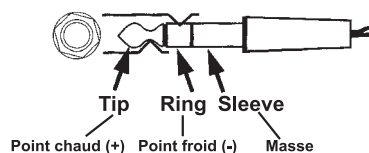

- Vous pouvez connecter jusqu'à deux platines disques à la douille PHONO 1 et PHONO 2 se trouvent au dos de l'appareil. Le signal de la platine disque ne se laisse que contrôler si le sélecteur PHONO/LINE est mis à PHONO. Le niveau est contrôlé par canal sur les faders CH-1 et CH-2.
- Connectez les lecteurs laser, les lecteurs DAT, les platines à cassette, les syntonisateurs, les vidéos et toute autre sorte de signal LINE à la table de mixage sur les entrées LINE au dos de l'appareil. Le sélecteur PHONO/LINE doit être mis à LINE pour que les signaux LINE se laissent contrôler. Le niveau est contrôlé par canal sur les faders respectifs.
- Connectez le câble de connexion avec la douille AC IN. Branchez le bloc d'alimentation.

5. DESCRIPTION DE L'APPAREIL

5.1 Panneau avant

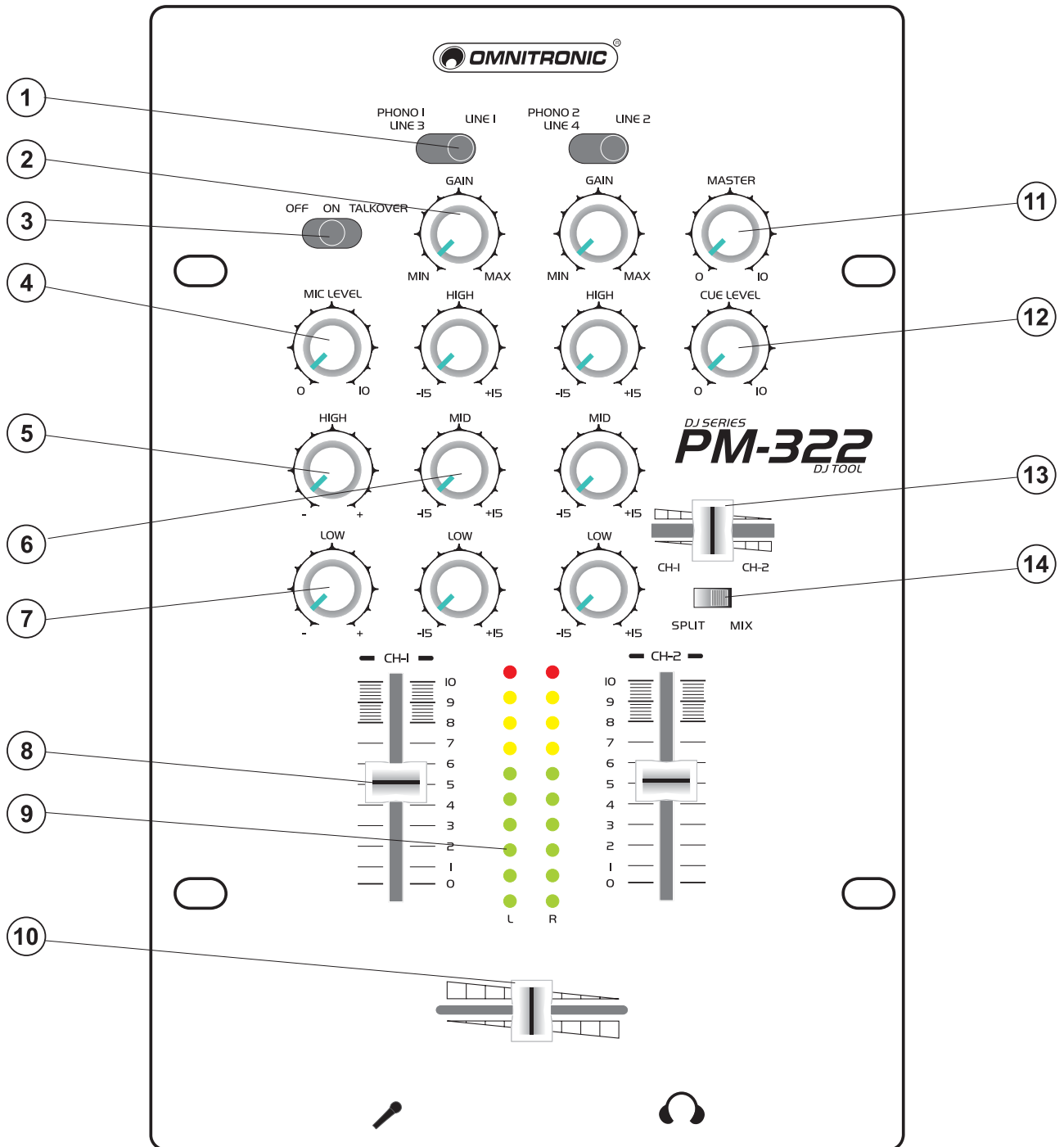

(1) SÉLECTEUR PHONO / LINE

Pour niveler le niveau d'entrée de chaque canal.

(2) RÉGULATEUR GAIN

Pour régler le niveau d'entrée.

(3) SÉLECTEUR TALKOVER

Pour les annonces effectuées via le micro DJ. Le sélecteur Talkover a 3 fonctions différentes:

OFF: Le fonction Talkover est coupé.

ON: Le fonction Talkover est activé permanent (les niveaux des canaux 1-2 sont diminués de 14 dB).

TALKOVER: Le fonction Talkover est activé passagerment (les niveaux des canaux 1-2 sont diminués de 14 dB lors d'annonces effectuées via le micro).

(4) RÉGULATEUR MIC LEVEL

Le régulateur MIC LEVEL vous permet de régler l'intensité sonore du microphone.

(5) RÉGULATEUR TREBLE

Pour élever ou réduire les aigus.

(6) RÉGULATEUR MIDDLE

Pour élever ou réduire les médianes.

(7) RÉGULATEUR BASS

Pour élever ou réduire les basses.

(8) FADER CANAUX

Pour niveler le niveau d'entrée de chaque canal.

(9) AFFICHAGE MASTER LEVEL

L'affichage indique le niveau de la douille master à la gauche et à la droite.

(10) CROSSFADER

Pour mixer un canal avec l'autre.

Lorsque le crossfader se trouve au milieu, vous entendrez les deux canaux avec le même niveau.

(11) RÉGULATEUR MASTER

Règle le niveau du signal MASTER.

(12) RÉGULATEUR CUE LEVEL

Le régulateur Cue Level vous permet de régler l'intensité sonore du casque d'écoute sans modifier le signal mixé.

(13) CUE MIXING FADER

Pour choisir le canal lors de la préécoute. Le signal de préécoute vient du prefader, c'est-à-dire que les entrées de fader ne l'influencent pas.

Branchez le casque d'écoute pour préécouter à la douille HEADPHONES. Choisissez le canal désiré à l'aide du CUE MIXING fader.

(14) SELECTEUR CUE SPLIT/CUE MIX

Fonction Cue Split: le signal Cue est sur l'une côté du casque d'écoute et du signal master sur l'autre.

Fonction Cue Mix: le mix réglable du signal Cue et master sont sur les deux côtés du casque d'écoute.

5.2 Face frontal

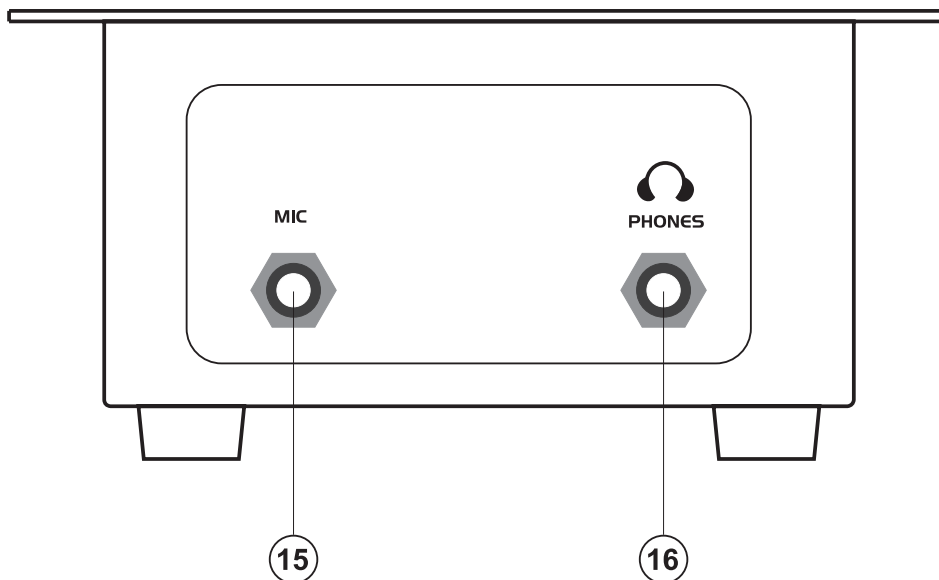

(15) DOUILLE MIC

Vous pouvez connecter des microphones avec Jack 6,35 mm.

(16) PRISE HEADPHONES (CASQUE D'ECOUTE)

Brancher ici la fiche d'un casque dont l'impédance va de 8 à 600 Ω.

5.3 Dos de l'appareil

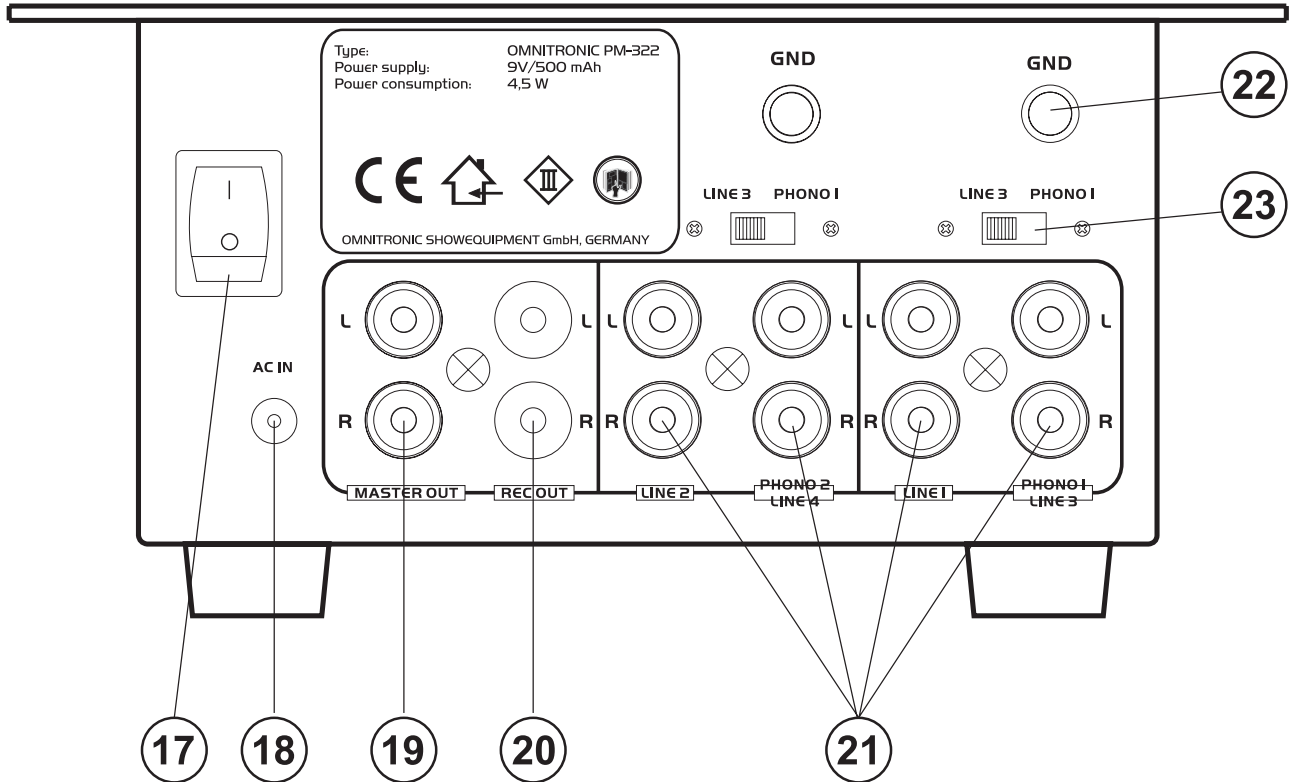

(17)INTERRUPTEUR ON/OFF (POWER)

(18)DOUILLE AC IN

Connecter le câble de connexion du bloc d'alimentation ici.

(19)MASTER OUT

Pour connecter l'amplificateur.

(20)REC OUT

Connectez votre appareil d'enregistrement ici. Le niveau de REC OUT n'est pas contrôlé avec le fader MASTER.

(21)ENTRÉES LINE/ PHONO

Prise d'entrée pour les canaux CH-1 et CH-2. Raccordez le lecteur de disque audionumérique et la platine à cassette aux prises LINE. Connectez aux prises PHONO la platine disque.

(22)BORNE GND

Brancher le fil de mise à la terre à la borne GND. Le fait de raccorder le fil de masse réduit le ronronnement.

(23)SÉLECTEUR PHONO / LINE

Pour commuter les douilles entrées de CH-1 et CH-2 à Phono ou Line.

6. MANIEMENT

Avec l'interrupteur POWER, vous pouvez mettre l'appareil sous/hors tension.

Quand le mixer reçoit des signaux audio, le niveau du signal est affiché sur l'affichage. Vous pouvez ajuster le niveau du signal d'entrée grâce au régulateur Gain respectif.

7. PROBLEMES

PROBLEME:	CAUSE:	SOLUTION:
L'alimentation ne s'enclenche pas.	<ul style="list-style-type: none"> • Le câble d'alimentation n'est pas branché. 	<ul style="list-style-type: none"> • Contrôler le câble d'alimentation et les rallonges.
Aucun son.	<ul style="list-style-type: none"> • Le sélecteur PHONO/LINE du canal respectif se trouve dans la position incorrecte. • Le câble de connection de l'appareil respectif n'est pas raccordé correctement ou est déconnecté. • La prise ou la fiche de connection sont sales. 	<ul style="list-style-type: none"> • Mettez le sélecteur PHONO/LINE dans la position correcte. • Contrôler le câble de connection et si les fiches sont raccordées correctement. • Nettoyez la prise et/ou la fiche.
Parasites.	<ul style="list-style-type: none"> • Le niveau d'entrée est trop élevé. 	<ul style="list-style-type: none"> • Ajuster le signal d'entrée grâce au régulateur Gain.

8. REMPLACEMENT DU CROSSFADER

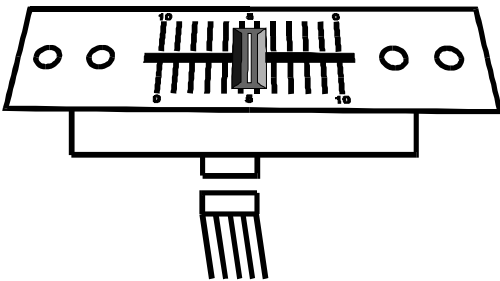

Procédez de la manière suivante:

- Retirez la tête du fader.
- Retirez les deux vis extérieurs à la plaque du fader.
- Retirez maintenant le crossfader et débranchez.
- Connectez le crossfader de rechange et fixez-le à la table de mixage.

La plaque du crossfader de remplacement ne peut être utilisée pour l'édition de dessin. Pour remplacer la plaque du fader, retirez les deux vis intérieurs et échanchez les plaques.

9. NETTOYAGE ET MAINTENANCE



DANGER DE MORT!

Toujours débrancher avant de procéder à l'entretien!

L'appareil doit être nettoyée régulièrement. Utilisez un torchon non pelucheux humide. Ne pas utiliser de l'alcool ou des détergents pour le nettoyage!

L'intérieur de l'appareil ne contient pas de parties nécessitant un entretien. L'entretien et les réparations doivent être effectuées par un technicien compétent!

Si des pièces de rechange sont nécessaires, toujours utiliser des pièces d'origine.

Pour tout renseignement complémentaire, n'hésitez pas à nous contacter téléphoniquement. Notre spécialiste se tient à votre entière disposition pour répondre à toutes les questions que vous pourriez vous poser.

10. CARACTERISTIQUES TECHNIQUES

Alimentation:	9 V AC, 500 mA
	grâce au bloc d'alimentation inclus
Puissance de rendement:	4,5 VA
Entrées:	2 phono, 4 line, 1 mic
Tension minimum d'entrée:	
Microphone:	2 mV, 4 kOhm
Phono:	3 mV, 50 kOhm
Line:	200 mV, 6 kOhm
Tension de sortie:	4,5 V (crête à crête)
Sorties:	1 Master-Out, 1 Rec-Out via cinch
Réponse des fréquences:	20 - 20 000 Hz
Distorsion:	< 0,09 %
Rapport S/N:	60 dB
Dimensions:	270 x 178 x 85 mm
Poids:	2 kg

Attention! Les données imprimées dans ce mode d'emploi sont susceptibles d'être modifiées sans préavis. 20.08.2008 ©

MANUAL DEL USUARIO



PM-322 DJ-Mixer



¡PRECAUCIÓN!

¡Evite el contacto de este aparato con la lluvia y la humedad!
¡Desconectar de la corriente antes de abrir la caja!

¡Por su propia seguridad, por favor lea este manual del usuario denidamente antes de la conexión inicial!

Toda persona implicada en la instalación, manejo y mantenimiento de este aparato tiene que

- estar cualificada
- seguir las instrucciones de este manual
- tratar el manual como parte del producto
- mantener el manual durante la vida del producto
- pasar el manual a cada sucesivo poseedor o usuario del producto
- descargar la última versión del manual del Internet

1. INTRODUCCIÓN

Gracias por haber elegido un OMNITRONIC PM-322. Si Vd. respete las instrucciones sucesivas, aseguremos que vaya a gozarse mucho de su compra.

Desembale su PM-322.

1.1 Features

DJ-mixer profesional de 2+1 canales

- 2 vías conmutables en 2 phonos, 2 líneas
- Canal 1+2 conmutable entre línea o phono
- 1 vía independiente para el DJ-mic con control de ganancia (gain), incluyendo dos correctores de tonos: graves y agudos más selector "Talkover"
- Entrada de micrófono mediante jack mono de 6,3 mm en el panel anterior
- Faders de canal de alta calidad y supersuaves
- Crossfader supersuave reemplazable desde la parte superior
- Salida de auriculares ajustable mediante control de nivel Cue
- Selector adicional Cue Split/Cue Mix
- Función Cue Split: la señal Cue está a un lado de los auriculares y la salida de señal al otro
- Función Cue Mix: la mezcla ajustable de la señal Cue y la salida de señal está a ambos lados de los auriculares
- La mezcla de la señal de los auriculares es posible mediante el fader de mezcla Cue
- Pantalla de 10 LED para Master-Out (L/R)
- Control Master
- Salida Rec independiente del nivel Master para grabaciones con nivel estático

2. INSTRUCCIONES DE SEGURIDAD

Este aparato ha salido de nuestro establecimiento en absolutas perfectas condiciones. Para mantener esta condición y asegurar un manejo seguro, es absolutamente necesario para el usuario seguir las instrucciones de seguridad y notas de advertencia escritas en este manual del usuario.

**Importante:**

Los daños causados por no hacer caso de las instrucciones de este manual del usuario no están sujetos a garantía. El proveedor no aceptará responsabilidad por ningún defecto o problema resultante.

Antes de la puesta en marcha inicial, por favor asegúrese de que no hay daños causados durante el transporte. Si el aparato u el cable están estropeado, consulte a su proveedor y no use el aparato.

Este aparato pertenece a la clase de protección III. Sólo conectar con la red mediante un transformador apropiado.

Siempre conectar la unidad de alimentación al final. Asegúrese de que el conmutador de alimentación está en la posición "OFF" antes de conectar el aparato a la red.

¡Manténgalo alejado de estufas o de cualquier fuente de calor!

Si el aparato se ha visto expuesto a fluctuaciones drásticas de temperatura (p.e. tras el transporte) no lo ponga en marcha inmediatamente. La condensación de agua podría causarle daños. Deje el aparato desconectado hasta que llegue a la temperatura ambiente.

No coloque líquidos sobre el aparato o en sus cercanías. Si de todas formas entra líquido en el aparato desconéctelo inmediatamente de la corriente. Haga que el aparato sea comprobado por un técnico cualificado antes de volver a ponerlo en funcionamiento. ¡Cualquier desperfecto ocasionado por líquido que haya entrado en el aparato no está sujeto a garantía!

Desconecte el aparato de la red cuando no vaya a ser utilizado y antes de limpiarlo.

Por favor tenga en cuenta que los daños causados por modificaciones manuales del aparato no están sujetas a garantía.

ATENCIÓN: ¡enchufe el amplificador en último lugar y desenchufelo en primer lugar!

Manténgalo lejos del alcance de los niños y de personal no profesional.

ATENCIÓN: ¡Un volumen demasiado alto puede dañar el oído!

No hay piezas que requieran servicio dentro del aparato. Las operaciones de mantenimiento y servicio deben ser llevadas a cabo únicamente por concesionarios autorizados.

3. INSTRUCCIONES DE MANEJO

Este aparato es un mixer de son profesional para mezclar las señales de son de fuentes de música diferente entre ellos. El aparato sólo es permitido para una conexión con una tensión alternativa de 9 V, 50/60 Hz y ha sido diseñado para ser usado en interiores.

Este aparato sólo debe ser conectado mediante la unidad de alimentación incluida. El mixer pertenece a la clase de protección II y la unidad de alimentación a la clase de protección III.

No agite el aparato. Evite hacer excesiva fuerza durante la instalación y el manejo del aparato.

Cuando buscar el sitio de instalación, por favor asegúrese de que el aparato no está expuesto a calor extremo, humedad o polvo. No debe haber cables mal instalados o no fijados correctamente. ¡Se pone usted en peligro y pone en peligro a otros!

La temperatura ambiente debe ser entre -5° C y +45° C. Mantenga el aparato alejado del sol directo (especialmente en el coche) y de fuentes de calor.

La humedad relativa no debe ser mas de 50 % en una temperatura ambiente de 45° C.

Este aparato sólo debe ser utilizado en una altura entre -20 y 2000 m arriba del mar.

Maneje el aparato sólo después de familiarizarse con sus funciones. No permita el manejo a personas que no conocen el aparato lo suficientemente bien. La mayoría de los daños son causados por manejo inadecuado de inexpertos.

No utilice productos de limpieza en aerosol para limpiar los faders.

No utilice disolventes o detergentes agresivos para limpiar el aparato. Utilice mejor un paño suave y húmedo.

¡Por favor tenga en cuenta que por razones de seguridad las modificaciones no autorizadas del aparato están prohibidas!

El código de barras de serie no debe ser quitado del aparato, en caso de que esto ocurra la garantía ya no es válida.

Cuando el aparato será utilizado de un modo diferente como descrito en este manual, esto puede causar daños en el producto y la garantía expira. Además todos usos diferentes pueden causar peligros como p. ej. cortocircuito, quemadura, descarga eléctrica, etc.

4. CONEXIONES

Instale el aparato en una superficie plana.

Asegúrese de que el conmutador de alimentación está en la posición "OFF". Antes de que conecte los aparatos todas las unidades deben de estar desenchufadas.

Para conseguir la mayor calidad de sonido utilice únicamente cables de alta calidad para conectar los aparatos. Asegúrese de que los cables están fijados adecuadamente.

Puede conectar la salida master mediante los casquillos cinch. Asegúrese de que los casquillos están conectados adecuadamente (izq.=L / der.=R). Puede reglar la señal master con el regulador Master.

Para grabar conecte su cassette a los casquillos REC OUT. El nivel del REC OUT no se verá afectado por el regulador "Master". Puede controlar el nivel de salida (output) con los faders de los canales.

El PM-322 posee un canal de micrófono controlable ("DJ Mic"). El micrófono DJ puede ser conectado mediante el casquillo jack mono 6,35 mm MIC en el panel anterior. Con el selector "Talkover" puede atenuar todas las otras señales sin afectar al volumen del micrófono.

Ocupación de la clavija jack, simétrica:

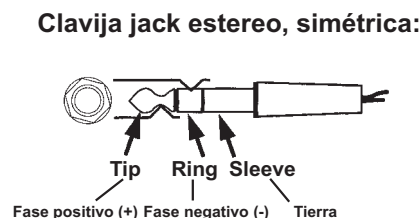

Puede conectar hasta 2 tocadiscos utilizando los casquillos PHONO 1 y PHONO 2 del panel trasero. Puede controlar la señal del tocadiscos después de que haya cambiado los interruptores PHONO/LINE a PHONO. La señal se controla entonces mediante los faders CH-1 y CH-2.

Conecte su CD-player, lector DAT, cassette, radio o todas las otras señales de línea a los casquillos LINE del panel trasero. Las señales de línea pueden ser controladas sólo después de que ha conectado el interruptor PHONO/LINE a LINE. La señal es controlada entonces mediante los respectivos faders.

Conectar el cable de conexión del transformador en el casquillo AC IN. Conecte el transformador a la red.

5. VISTA GENERAL DEL APARATO

5.1 Panel frontal

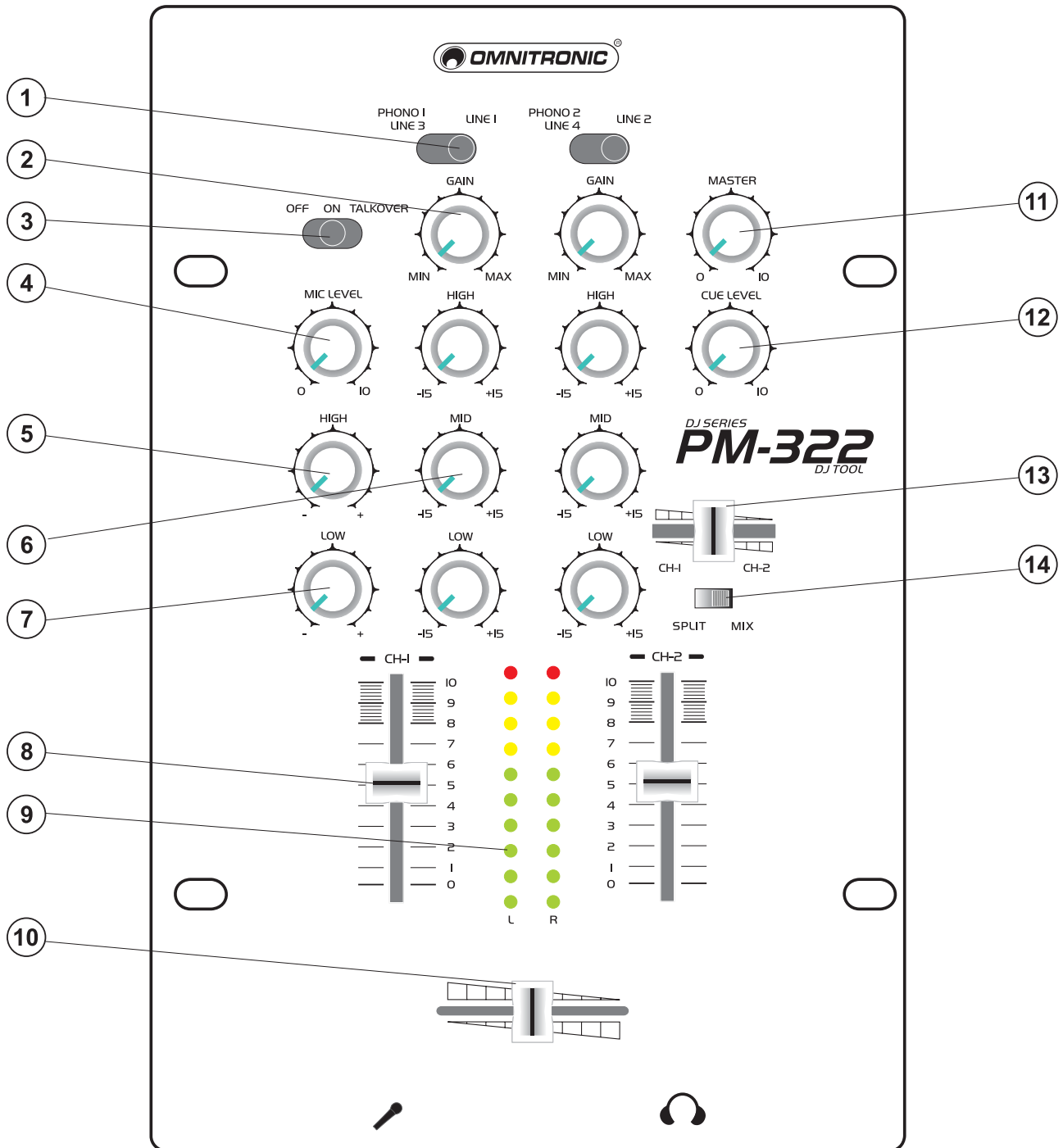

(1) Interruptor Phono/Line

Se usa para seleccionar el input que se envía a cada uno de los canales individuales.

(2) Regulador "Gain"

Con el regulador "Gain" puede ajustar la intensidad de la señal de entrada.

(3) Selector de función "Talkover"

Para los anuncios efectuados a través el micro DJ. Este selector tiene las funciones siguientes:

OFF: el función "Talkover" está desactivado.

ON: el función "Talkover" está activado permanente (los niveles de los canales 1-2 disminuyen de 14 dB).

TALKOVER: el función "Talkover" está activado temporal (los niveles de los canales 1-2 disminuyen de 14 dB durante los anuncios efectuados a través del micro).

- (4) **Regulador de nivel del micrófono**
Se puede ajustar el volumen del micrófono.
- (5) **Regulador "Treble"**
Para ajustar los agudos de la señal de entrada.
- (6) **Regulador "Middle"**
Para ajustar los medios de la señal de entrada.
- (7) **Regulador "Bass"**
Para ajustar los graves de la señal de entrada.
- (8) **Fader de vía**
Se usa para ajustar el nivel de cada canal.
- (9) **Pantalla del nivel Master Level**
La pantalla muestra el nivel de salida del master de la izquierda y de la derecha.
- (10) **Crossfader**
Mezcla las señales de un canal con las de otro.
- (11) **Regulador Master**
Ajusta el nivel de la salida "Master".
- (12) **Regulador "Cue Level"**
Con él se puede ajustar el volumen de los auriculares sin cambiar la señal de salida.
- (13) **Fader "Cue Mixing"**
Selecciona el canal para supervisión. La señal de control viene del Prefader. Esto significa que no se verá afectada por los faders de canal.
Conecte sus auriculares al casquillo de los auriculares. Con el Fader "Cue Mixing" puede seleccionar el canal deseado.
- (14) **Selector de función "Separación de CUE/Mezcla de CUE"**
Función de separación de CUE: la señal CUE está a un lado de los auriculares y la señal de salida en el otro lado.
Función de mezcla de CUE: la mezcla ajustable de la señal CUE y la señal de salida están a ambos lados de los auriculares.

5.2 Panel anterior

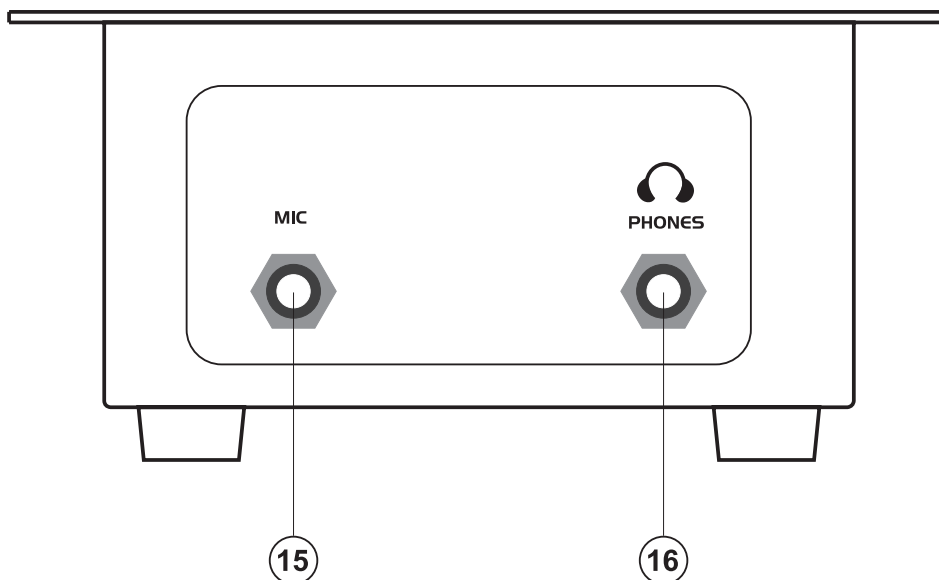

- (15) **Casquillo jack MIC**
Se puede conectar micrófonos con clavija jack 6,35 mm.
- (16) **Casquillo de los auriculares**
Se utiliza para conectar los auriculares. Se puede utilizar auriculares desde 8 ohmios hasta 600 ohmios.

5.3 Panel trasero

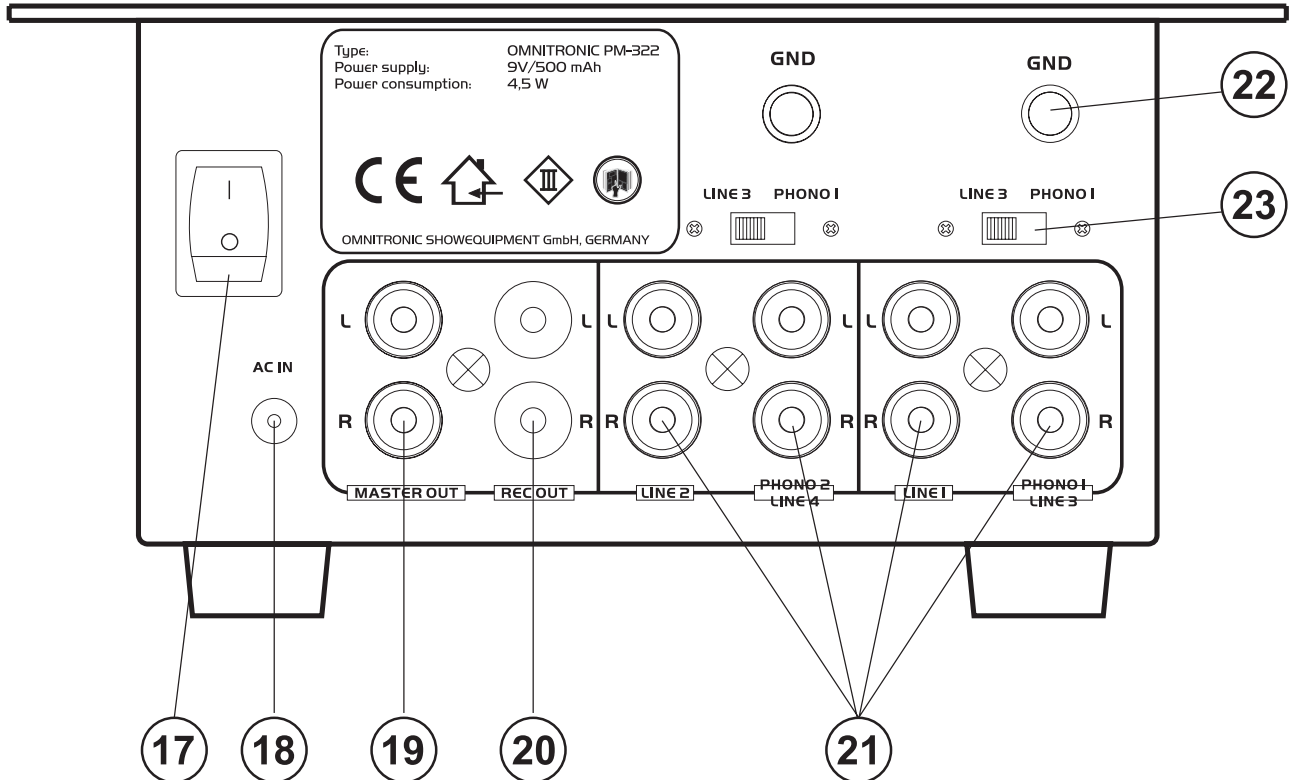

(17) Conmutador de alimentación

Pulse el interruptor para comenzar a manejarlo.

(18) Casquillo AC IN

Conecte aquí el cable de conexión de la unidad de alimentación.

(19) Salida "Master"

Salida para conectar el amplificador.

(20) Salida "Rec"

Para conectar su unidad de grabación.

(21) Casquillos de entrada LINE/PHONO

Casquillo de entrada para CH-1 y CH-2. Conecte los tocadiscos a la entrada PHONO. Los CD-players o cassettes deben ser conectados a la entrada LINE. Los instrumentos musicales del nivel de línea con salidas estéreo como máquinas de ritmo o Samplers deben ser conectados igualmente a las entradas LINE.

(22) GND (Terminal de tierra)

Conecte el cable de tierra del tocadiscos a este terminal. Esto ayuda a reducir ruidos.

(23) Selector PHONO/LINE

Para conmutar los casquillos de entrada de los canales 1 y 2 de phono a línea.

6. OPERACIÓN

Puede apagar o despagar el aparato mediante el interruptor POWER.

Cuando el mixer recibe los señales audio, la pantalla muestra el nivel de la señal audio. Vd. puede ajustar el nivel de la señal de entrada mediante el regulador Gain respectivo.

7. SOLUCIÓN DE PROBLEMAS

PROBLEMA:	CAUSA:	SOLUCION:
La alimentación no se conecta.	• El cable de alimentación no está conectado.	• Compruebe el cable de alimentación y cables de extensión.
No hay sonido.	• El interruptor PHONO/LINE del canal respectivo no está en la posición correcta. • El cable de conexión del aparato respectivo no está bien conectado o está desconectado. • El casquillo o la clavija de conexión está sucio.	• Pone el interruptor PHONO/LINE en la posición correcta. • Controle el cable de conexión y si las clavijas están bien conectadas. • Limpie el casquillo y/o la clavija.
Hay ruidos.	• El nivel de entrada es demasiado alto.	• Ajuste la señal de entrada mediante el regulador "Gain".

8. SUSTITUCIÓN DEL CROSSFADER

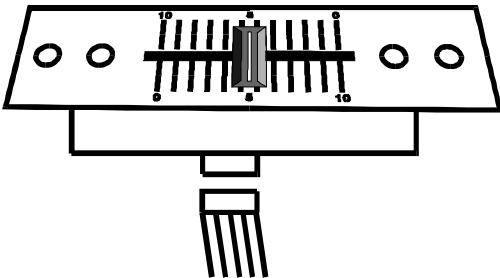

Instrucciones para sustituir el Crossfader (cuando Vd. ha comprado un crossfader completo):

- Retirar el botón de fader
- Retirar los 2 tornillos exteriores del panel del fader
- Sacar el fader y desconectar el cable de conexión
- Conectar el nuevo fader y fijarlo en el aparato.

Para la versión de diseño, Vd. no puede utilizar el panel de fader del crossfader de recambio. Para sustituir el panel de fader, también tiene que retirar los 2 tornillos interiores.

9. LIMPIEZA Y MANTENIMIENTO



¡PELIGRO DE MUERTE!
¡Siempre desenchufe el aparato antes de comenzar con el mantenimiento!

Recomendamos una limpieza frecuente del aparato. Por favor utilice un paño suave que no suelte pelusa humedecido. ¡No utilizar nunca alcohol o disolventes!

No hay piezas que necesiten de servicio dentro del aparato. Las operaciones de mantenimiento y servicio deben ser llevadas a cabo únicamente por distribuidores autorizados.

En caso de que necesite piezas de repuesto, utilice piezas originales.

Si tiene alguna pregunta más, póngase en contacto con su distribuidor.

10. ESPECIFICACIONES TÉCNICAS

Alimentación:	9 V AC, 500 mA
	mediante unidad de alimentación incluida en el envío
Consumo:	4,5 VA
Entradas:	2 phono, 4 line, 1 mic
Voltaje mínimo de entrada:	
Micrófono:	2 mV, 4 kOhmios
Phono:	3 mV, 50 kOhmios
Línea:	200 mV, 6 kOhms
Tensión de salida:	4,5 V (de máximo a máximo)
Salidas:	1 Master-Out, 1 Rec-Out via RCA
Respuesta de frecuencias:	20 - 20.000 Hz
Distorsión:	< 0,09 %
Proporción S/N:	60 dB
Dimensiones:	270 x 178 x 85 mm
Peso:	2 kg

Nota: Todas las especificaciones dadas en este manual están sujetas a modificación sin previo aviso. 20.08.2008 ©